

Informační a komunikační technologie:

# 4. Předpoklady nového dynamického počítačového modelu – vizualizace

Metodický koncept k efektivní podpoře klíčových odborných kompetencí s využitím cizího jazyka ATCZ62 - CLIL jako výuková strategie na vysoké škole

**Interreg**   
EVROPSKÁ UNIE  
**Rakousko-Česká republika**  
Evropský fond pro regionální rozvoj



**Europäische Union**  
**Evropská unie**  
Europäischer Fonds für  
regionale Entwicklung  
Evropský fond pro  
regionální rozvoj



**UNIVERSITY**  
**OF APPLIED SCIENCES**  
**UPPER AUSTRIA**

# VZHLED VIZUALIZACE

- Pro zobrazení objektů ve výukovém procesu jsou v současnosti více využívány 3D interaktivní modely, jež nabízejí možnosti různých pohledů v různé míře detailnosti / na rozdíl od 2D vizualizace, která není dostatečně názorná a také maximálně nevystihuje realitu, současně se i někdy stává, že některé procesy, které jsou modelovány na pozadí, nechtěně splynou dohromady).
- 3D interaktivní modely nám přibližují reálnou skutečnost, kterou můžeme v reálném světě obtížně prohlížet a zkoumat, nebo již též neexistuje.
- Získané informace pak může klient asociovat s „prožitou“ zkušeností, lépe si je zapamatovat a v případě potřeby „znovu vybavit“. V obrazech se zrcadlíme my sami a naše zkušenost.
- To v obraze neustále vytváří přitažlivou sílu a záhadu na emocionální úrovni, která podněcuje člověka k interaktivitě, sociální komunikaci a k tvorbě vlastních poznatků, poznatkových struktur a ke kritickému posuzování informací (Scruton, 2005).

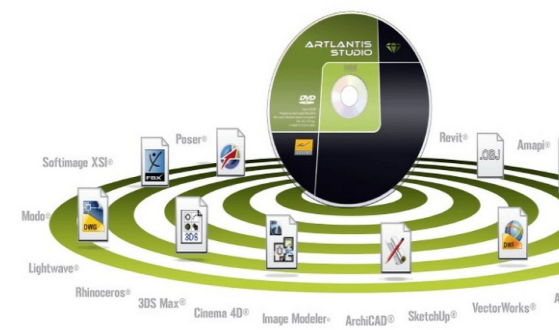
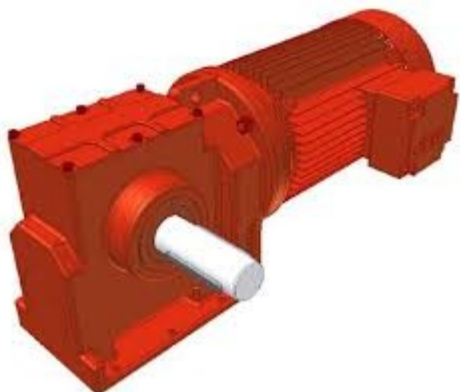

[https://www.youtube.com/watch?v=PZWYgcKT-V8&list=UUYjjA6-6J\\_PYtgeSMS2hv-A](https://www.youtube.com/watch?v=PZWYgcKT-V8&list=UUYjjA6-6J_PYtgeSMS2hv-A)



• <https://www.youtube.com/watch?v=abYd1d5Qv2k>

# KONSTRUKTIVISMUS A VIZUALIZACE

- V posledních letech → *implementace konstruktivismu* jak do technického, tak i multimediálního, humanitního i cizojazyčného vzdělávání.
- *Konstruktivistické pojetí* je označováno jako ideální pedagogické východisko pro vizualizaci, tedy pro zobrazování skutečnosti vnímané prostřednictvím zrakových receptorů
- *Konstruktivistická pedagogika* staví klienta do centra vzdělávacího procesu. Stejně tak vizualizace související s uplatňováním zásady názornosti předpokládá samostatného klienta, který dokáže částečně řídit a organizovat své učení.
- Tradiční *role lektora* se přirozeně mění → stává se konstruktivistickým *tutorem, facilitátorem* a průvodcem.
- Komunikaci mezi aktéry je třeba povzbuzovat a aktivovat jednak vytvořením příjemné atmosféry otevřeného prostoru pro sdílení názorů a jednak vhodnou koncepcí skupinové /kooperativní či kolaborativní/ práce.

Za hlavní znaky konstruktivisticky pojaté výuky můžeme považovat *přechod od transmisivního vyučování, tzv. „tebeučení“ k autoevaluaci, tedy sebeorganizaci, sebeřízení, sebeiniciaci, tzv. „sebeučení“*.

**PŘEDPOKLADY pro úspěšnost AUTOEVALUACE:**



10

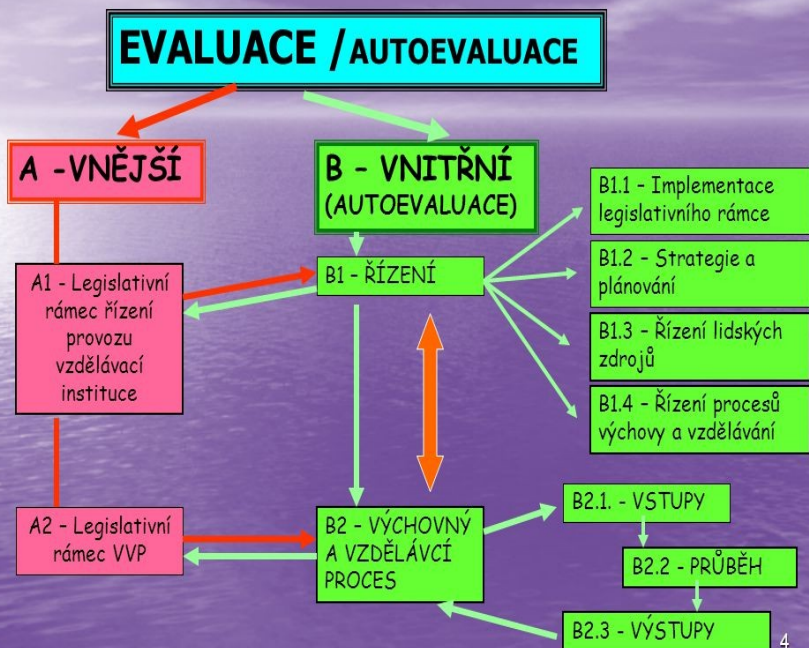

4

**Evaluace/AUTOEVALUACE**

**Roviny AUTOEVALUACE:**

- INDIVIDUÁLNÍ - děti/žáci, učitelé, rodiče
- MANAGEMENTU ŠKOLY - ředitel, zástupce, vých.poradce, školní psycholog,...
- INSTITUCIONÁLNÍ - konečné výstupy výchovného a vzdělávacího procesu na úrovni školy jako systému - modelu vzdělávacího programu

**AUTOEVALUACE jako systematická činnost- proces**

- ✓ PLÁNOVANÁ
- ✓ PRAVIDELNÁ
- ✓ PODLE PŘEDEM STANOVENÝCH KRITÉRIÍ
- ✓ SBĚR INFORMACÍ JE CÍLENÝ
- ✓ VYUŽÍVÁ VÝZKUM. METOD A NÁSTROJŮ PRO ZPRACOVÁNÍ DAT
- ✓ JE RELATIVNĚ OBJEKTIVNÍ

*Příklad: sebetázání celého PS pro potřeby dalšího rozvoje a podpory*



# Pedagogika médií

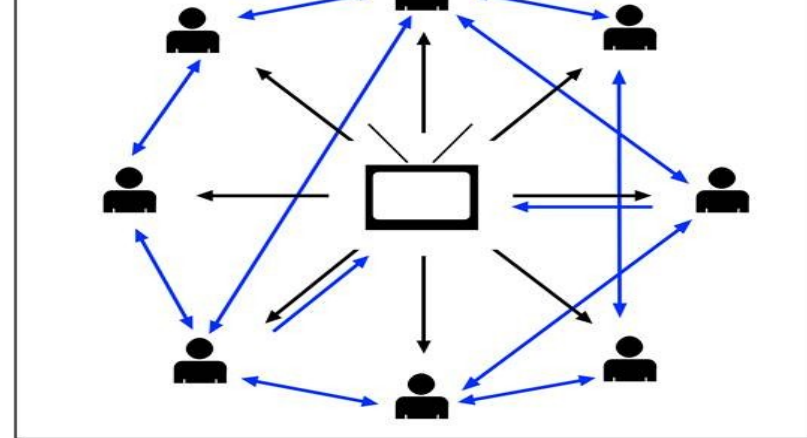

- Edukační média
- Masově komunikační prostředky
- Pedagogické aspekty software
- Mediální identita
- Mediální fascinace a volný čas
- Racionální přístup k médiím
- Věkové zvláštnosti mediality



# Přístupy k médiím



- 1) **Mediální optimismus** – optimistické přijetí médií, považující média za blahobytného hybatele společnosti. Transhumanismus, extropismus, singularitarianismus, techno-utopismus.
- 2) **Mediální pesimismus** – Kritičtí oponenti mediálně optimistických směrů, poukazující na negativní aspekty technologicko-mediálního rozvoje, odmítající splynutí člověka a technologie (medií).
- 3) **Mediacismus** – přílišné spoléhání se na média. Víra v to, že lidstvo bude schopno plně kontrolovat technologická média i všechny problémy, které obnáší, a efektivně ji využívat ke svému blahobytu.