



Vysoká škola technická a ekonomická
v Českých Budějovicích

Válečná logistika

Martin Jodl

červen 2017

Motivace a důvody

Cíl práce

- Srovnání log. strategií v komerční sféře a armádě
- Hlavní společné a rozdílné rysy

Výzkumné otázky

1. Společné cíle vojenské a civilní logistiky
2. Společné rysy zásobování armády a podniku
3. Rozdíly civilní a krizové logistiky

Použité metody

- Analýza dokumentů
- Komparace a dedukce
- Pozorování a dotazování
- SWOT analýza

Výsledky SWOT analýzy (Krizová logistika)

Operace Barbarossa

	Silné stránky S	Slabé stránky W
Interní faktory	1,59	2,11
Externí faktory		
Příležitosti O		
0,98		
Hrozby T		
2,56		

Zdroj: vlastní

- Operace Overlord

	Interní faktory	Silné stránky S 2,12	Slabé stránky W 0,95
Externí faktory			
Příležitosti O 2,08			
Hrozby T 1,2			

Zdroj:vlastní

- Firma Beta s.r.o.

	Interní faktory	Silné stránky S 2,53	Slabé stránky W 0,43
Externí faktory			
Příležitosti O 1,72			
Hrozby T 1			

Zdroj:vlastní

Logistické řetězce

- Podnik Beta s.r.o.

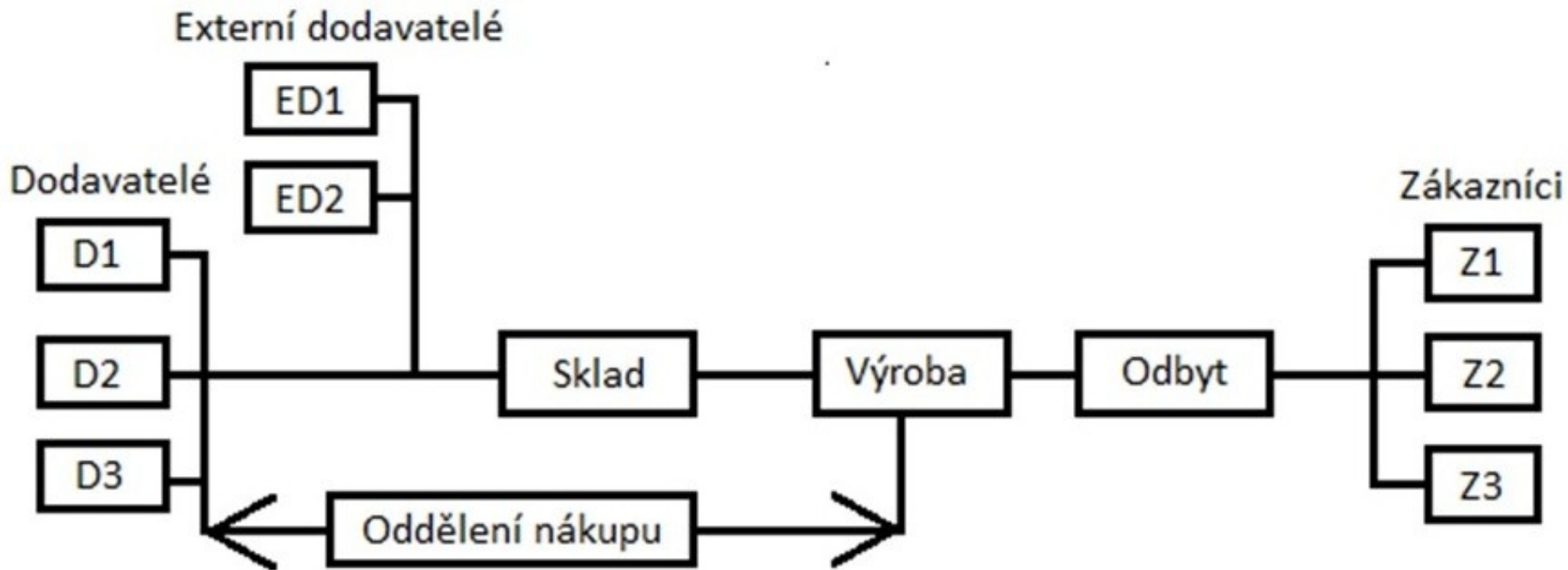

Mírová logistika

- Zásobování AČR

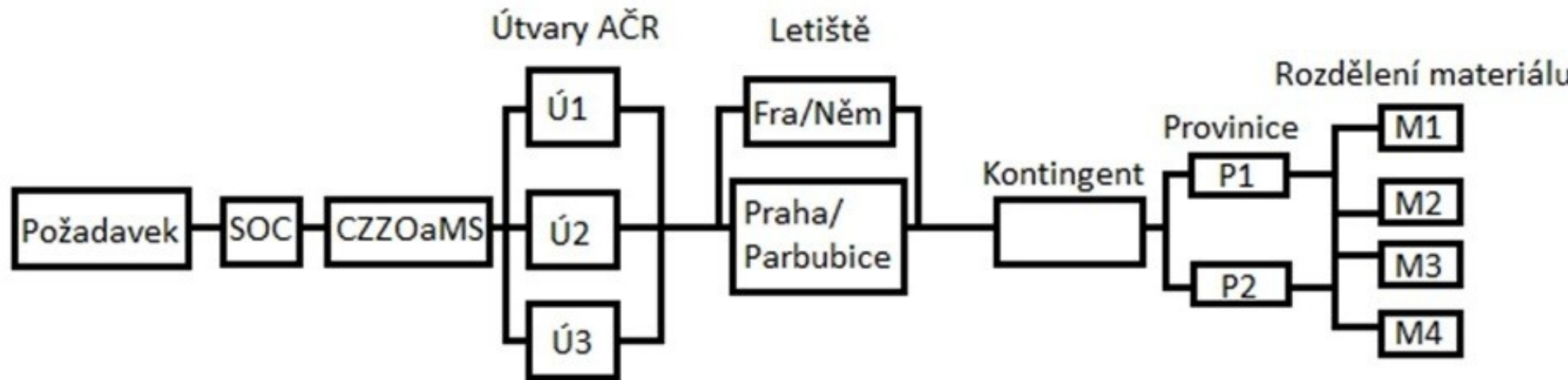

Zdroj: Vlastní

Dosažené výsledky

1. Společné cíle mírové, krizové a civilní logistiky
 - odběratel
2. Zásobování
 - technologie JIT
3. Strategie
 - analýza prostředí
 - znalost „konkurence“

Závěrečné shrnutí

Děkuji Vám za pozornost

Doplňující dotazy

Vedoucí práce

- V práci porovnáváte „vojenskou a civilní logistiku“. Není mi jasný smysl srovnání a co ze srovnání vyplývá.

Oponent

- Jaký je vztah práce k oboru Technologie dopravy a přepravy.